

A Q

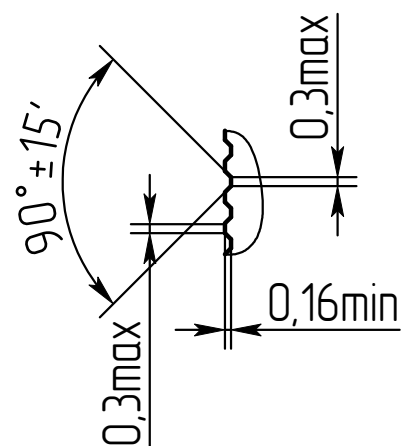

A Q вариант

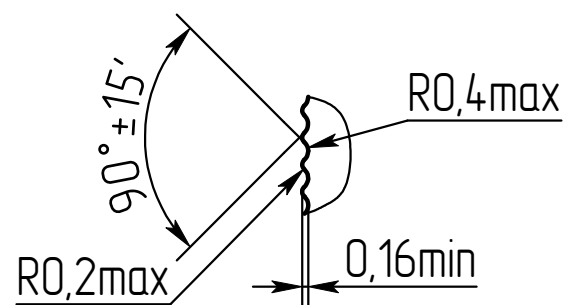

1. Допускается изготавливать из шестигранника  $\frac{5,5 \text{ ГОСТ } 8560-78}{20 \text{ ГОСТ } 1051-73}$ .
2. \*Размер для справок.
3. \*\*Размеры обеспеч. инстр.
4. Покрытие Ц6.хр.
5. Остальные ТТ см. BONR-M3D7H3,2Z (BON 3048-1,6) и ЮПИЯ.713361.002-11 (БА8.226.314-11) ОСТ 4Г 0.822.009.

Перв. примен.

Справ. №

Подп. и дата

Инв.№ дубл.

Взам.инв.№

Подп. и дата

Инв.№ подл.

Изм.	Лист	№ докum.	Подп.	Дата
Разраб.				
Пров.				
Т.контр.				
Н.контр.				
Утв.				

BONR-M3D7H22,2Z			
Втулка развальцовочная	Лист	Масса	Масштаб
		0.006	4:1
Круг 7-h12 ГОСТ 7417-75 20-H ГОСТ 1051-73		Лист	Листов
			1