

1.*Размеры для справок.

2.Размеры указанные в скобках

выполняются до изготовления зубьев.

3.**Размер, на длине которого допускается

увеличение D на 0,3 мм.

4.Покрытие Цб.хр.

5.Радиальное биение поверхности Б относительно

поверхности Г не более 0,15мм.

6.Направление зубьев не регламентируется.

7.Допускается частичное искажение прямолинейных и радиусных участков зубьев и более грубая

шероховатость их поверхностей.

8.Более предпочтительны зубья высокие и у которых величины радиусов минимальные.

9.Остальные ТТ по ОСТ4 ГО.070.014.

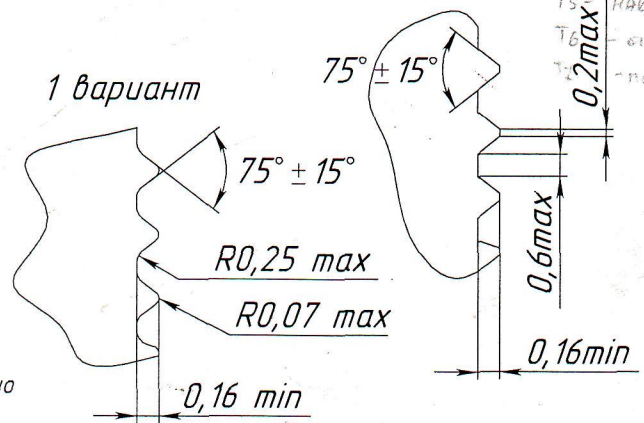

1 вариант

75 ± 15°

75 ± 15°

R0,25 max

R0,07 max

0,16 min

0,2max

0,6max

0,16min

BA8.226.328-06

				BA8.226.328-06				
Изм.	Лист	№ докум.	Подп.	Дата	Втулка ОСТ4 ГО.822.009	Лит.	Масса	Масштаб
Разраб.								5:1
Пров.						Лист	Листов	1
Т.контр.								
Н.контр.					Круг	9,0-h12 ГОСТ 7417-75 10-Б-Н ГОСТ 1051-73		
Утв.								
Инв. № подл.		Подп. и дата		Взам. инв. №	Инв. № дубл.	Подп. и дата		